



GeoBox[®]

4K 入出力 エッジブレンディングプロセッサ

UD101 | UD102 | UD103 | UD104

(UD100 シリーズ)



取扱説明書





V1.1

安全のために必ずお読みください

本書をお読みいただき正しい方法でご使用ください。誤った使用方法による危険を表すものとして下記の表示を使用しています。







 警告 誤った取り扱いをした場合に死亡や重傷などの重大な結果を伴う可能性があることを表します。	 注意 誤った取り扱いをした場合に軽傷を負うか、物的な損害が生じる可能性があることを表します。
---	---

記号の説明

	注意を促すことを表します。
	してはいけないこと（禁止）を表します。



万一異常が発生した場合は直ちに使用を止め、電源プラグを抜いて機器を安全な場所へ移動してください。異常があるまま使用すると火災、感電の原因となることがあります。

	斜面や不安定な場所に置かないでください。また壁面などに設置する場合は確実に固定してください。落下などにより怪我の原因となります。
	異常な発熱がある場合や煙を発生した場合、また不自然な臭いを感じた場合は、直ちに電源プラグをコンセントから抜いて使用を中止してください。
	壊れた機器や異常のある機器を本機に接続しないでください。本機の故障の原因になるだけでなく、火災や感電の原因となる場合があります。
	水に濡れた場合、内部に異物が入った場合は電源プラグをコンセントから抜いてください。
	電源ケーブルに重いものを乗せたり、折り曲げたまま力を加えたり、強く引っ張ったりしないでください。ケーブルの断線が生じ、火災や感電の原因となります。
	裏蓋を外して本機を分解する、独自の修理を行う、または改造するなどしないでください。火災、感電の原因となる場合があります。
	屋外や浴室など水がかかるおそれがある場所では使用しないでください。



注意

注意事項をよくお読みください。誤った設置方法や取り扱いによって機器に故障が生じ、火災、感電の原因となる場合があります。

	本機は屋内での使用を前提としております。屋外では使用しないでください。故障の原因となる場合があります。
	ご使用の際は直射日光が当たる場所を避け、暖房器具などの熱を発生するもの、火気のそばには置かないでください。
	使用中に本機に布を被せて通気を妨げないでください。またテープを巻きつけるなどしないでください。通気を妨げると本体の温度が上がり故障の原因となります。
	本機は車載用に設計されたものではありません。継続的な振動を受け続けると故障の原因となる場合があります。
	本機を密閉された狭い場所には設置しないでください。また通気のある場所に設置してください。密閉された通気のない場所で使用すると本体の温度が上がり故障の原因となります。
	高温、湿度の高い場所、温度変化の大きい場所、または湯気、油煙にさらされる場所には設置しないでください。故障の原因となります。また結露したまま使用しないでください。
	コンセントから電源ケーブルを抜く場合は電源プラグをしっかりと持って抜いてください。ケーブルを引っ張って抜かないでください。
	電源プラグはコンセントにしっかりと奥まで接続してください。
	ACアダプター、または電源プラグが抜けかけた状態で使用しないでください。コンセントから抜けかかった状態で使用すると火災、感電の原因となる場合があります。

目次

1 同梱品.....	7
2 分冊ダウンロード先.....	7
3 オプション品.....	7
4 製品画像.....	8
4-1 フロントパネル.....	8
4-2 リアパネル.....	9
5 リモコン.....	11
6 製品概要.....	12
7 設定方法と接続手順.....	12
7-1 設定方法[リモコン WEB GUI 専用ソフトウェア RS-232C,TCP/IP].....	12
7-2 接続手順.....	13
7-3 基本設定の流れ.....	13
7-4 その他の設定.....	14
8 [Picture] カラープロパティの調整.....	14
9 [Image Properties] イメージプロパティ設定.....	15
9-1 [Input Signal] 入力信号の切り替え.....	15
9-2 [Color] 色温度/RGB カラー設定.....	15

9-3	[Scaling] スケーリング	16
9-4	[Output Mode] 出力解像度の設定	17
9-5	[Rotation] 映像回転・反転	18
9-6	[PIP Setting] マルチビュー設定	19
10	[Video Wall] ビデオウォール設定	25
10-1	[Zoom] ズーム	25
10-2	[Pan] 表示エリアの指定	26
10-3	[Overlap] オーバーラップ (拡大・縮小・移動)	27
10-4	[Position] ポジション	28
11	[3D Properties] 3D フォーマット	29
11-1	[3D Input Format]	29
11-2	[3D Output Format]	29
12	[Anyplace] 幾何学補正 エッジブレンディング	30
12-1	[2x2]ポイント補正	30
12-2	[3x3][5x3][9x5][17x9] [微調整]ポイント・リニアリティ補正	30
12-3	[Wall] コーナー補正	31
12-4	[Blend] エッジブレンディング	31
13	[Options] オプション設定	35

1 3-1 [Information] ステータス確認.....	35
1 3-2 [Language] 言語選択.....	35
1 3-3 [Reset] リセット.....	35
1 3-4 [Accessibility] メニューアウト、無信号時の設定.....	36
1 3-5 [Setting] 設定保存・呼出、RS-232C、EDID 設定.....	37
1 4 Web GUI.....	41
1 5 ファームウェア更新方法.....	42
1 6 仕様.....	45
1 6-1 製品仕様.....	45
1 6-2 製品外観（機器寸法図）.....	46

1 同梱品

・製品本体	1 台
・ネジ式ロック機構電源アダプター (DC12V)	1 個
・電源コード	1 本
※同梱の電源コードは本機専用です。他の電気機器では使用できません。	
・リモコン (単 4 電池 2 個付属)	1 個
・リモコン延長用ケーブル (1.8m)	1 本
・クイックスタートガイド	1 部
・アフターサービス規定書	1 部

2 分冊ダウンロード先

本書の分冊「エッジブレンディング設定ガイド」・「GCT 操作ガイド」・「UD100 RS-232C 設定ガイド」・「GeoBox カスタム解像度入力 設定ガイド」は、以下弊社 Web より、PDF 形式でご覧いただけます。

<https://jmgs.jp/support/downloads/vns.html>

3 オプション品

- ・UD101 用ラックマウントキット (型番 : G404300L0010)
- ・UD102 UD103 UD104 用ラックマウントキット (型番 : G404802MS010)
※UD101 の場合は 1U、UD102/103/104 の場合は 2U のラックスペースを使用します。



4 製品画像

4-1 フロントパネル

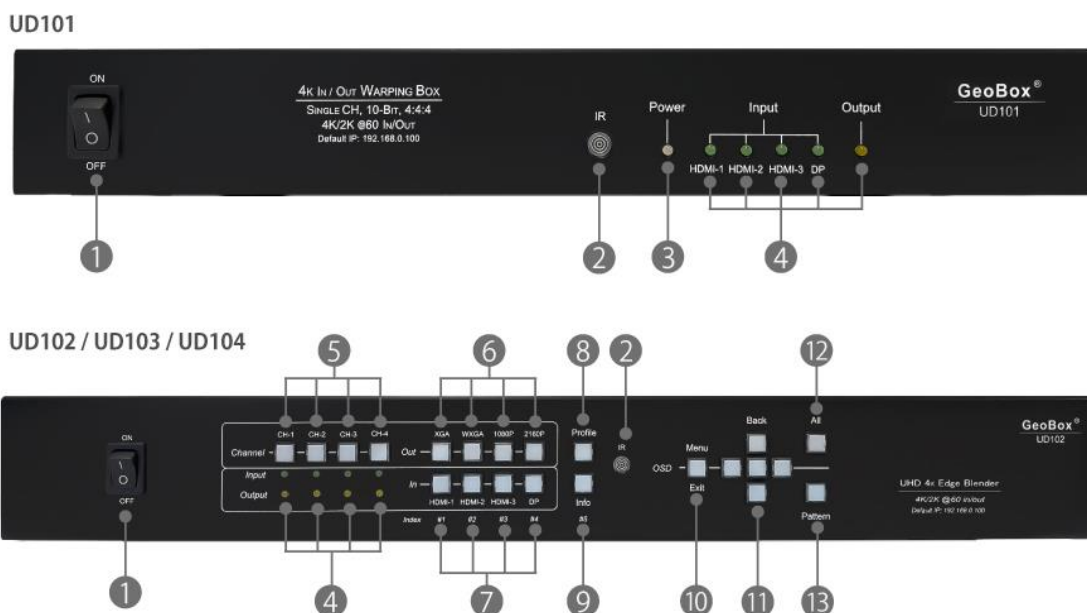

- ① **電源オン/オフ スイッチ**: 電源をオフにすると、その時点の設定を記憶します。電源をオンにすると、電源をオフにした際に記憶した設定で表示します。
- ② **IR**: リモコンの受光部です。
- ③ **Power LED**: 本体に電源が入ると緑色に点灯します。リモコン操作のロック中、または本機 ID による排他制御中は緑色に点滅します。Web GUI から電源 OFF を実行すると赤色に点灯します。
- ④ **Input LED**: 選択中の入力端子が入力信号を検知した際に緑色に点灯します。
Output LED: CH1～CH4 の出力端子に接続する表示機器との接続確立時に橙色に点灯します。
- ⑤ **Select LED ボタン**: CH1～CH4 の出力端子を選択します。選択中のボタンは緑色に点灯します。リモコン操作のロック中、または本機 ID による排他制御中は緑色に点滅します。
- ⑥ **Out LED ボタン**: 出力解像度を選択します。選択したボタンは緑色に点灯します。
- ⑦ **In LED ボタン**: 入力信号を選択します。選択したボタンは緑色に点灯します。
HDMI-1: リアパネルの HDMI 入力端子(HDMI-1,4,7,10)に接続した HDMI 入力信号を選択します。
HDMI-2: リアパネルの HDMI 入力端子(HDMI-2,5,8,11)に接続した HDMI 入力信号を選択します。
HDMI-3: リアパネルの HDMI 入力端子(HDMI-3,6,9,12)に接続した HDMI 入力信号を選択します。
DP : DP 入力端子に接続した DP 入力信号を選択します。
- ⑧ **Profile LED ボタン**: Profile (プリセット) の 1～5 を呼び出します。押下すると Profile LED が点灯し、点灯中に⑦の In ボタン (#1～#4) または⑨の Info ボタン (#5) を押下すると、選択した Profile が呼び出されます。

- ⑨ **Info ボタン** : 入出力解像度、ファームウェアバージョンを確認できます。
- ⑩ **Menu/Exit ボタン** : OSD 画面を表示します。OSD 表示中に押下すると OSD 画面が消えます。
- ⑪ **カーソルボタン** : OSD 表示中に各種設定項目を選択や決定する際に使用します。中央ボタンで決定します。
- ⑫ **ALL ボタン** : 全チャンネル (CH1~CH4) に対して、入出力解像度の設定変更や Info 画面表示の一斉操作が行えます。ALL ボタンを押下すると⑤Select LED の CH1~CH4 が点灯します。その状態から⑥ボタンを押下すると全チャンネルの入力信号切り替え、⑦ボタンを押下すると全チャンネルの出力解像度の変更、⑨ボタンを押下すると全ての出力先に Info 画面を表示します。
- ⑬ **Pattern ボタン** : テストパターンを表示します。

4-2 リアパネル

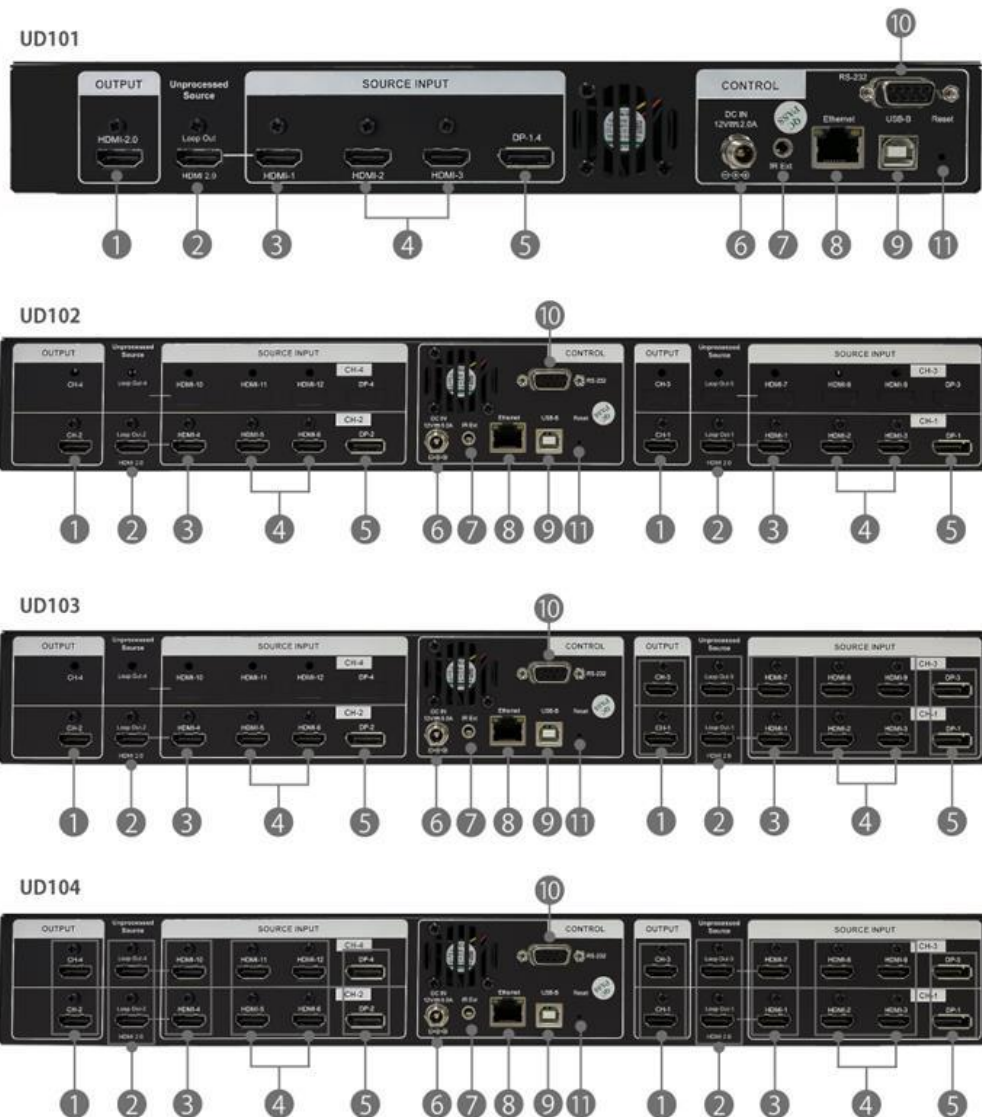

- ① **HDMI-1~4 出力端子**:表示機器と接続します。CH-1 から HDMI-1,2,3 と DP-1 の入力信号を出力します。CH-2 から HDMI-4,5,6 と DP-2 の入力信号を出力します。CH-3 から HDMI-7,8,9 と DP-3 の入力信号を出力します。CH-4 から HDMI-10,11,12 と DP-4 の入力信号を出力します。
- ② **HDMI LOOP OUT 端子**:③の HDMI 入力端子に入力した HDMI 信号をパススルー出力します。Loop Out-1 端子は HDMI-1 入力端子、Loop Out-2 端子は HDMI-4 入力端子、Loop Out-3 端子は HDMI-7 入力端子、Loop Out-4 端子は HDMI-10 入力端子とそれぞれ連動します。1 つの入力ソースを 2 画面以上のマルチ画面構成で表示する場合などに使用します。
- ③ **HDMI-1,4,7,10 入力端子**:HDMI ソース機器を接続します。
- ④ **HDMI-2,3,5,6,8,9,11,12 入力端子**:HDMI ソース機器を接続します。②の HDMI LOOP OUT 端子とは連動しません。
- ⑤ **DP-1~4 入力端子**:DisplayPort ソース機器を接続します。②の HDMI LOOP OUT 端子とは連動しません。
- ⑥ **電源ジャック**:付属の AC アダプターを接続します。
- ⑦ **IR Ext**:リモコン受信部を外部に延長します。
- ⑧ **Ethernet**:専用アプリケーションソフト GCT をインストールした PC、または外部制御機器とネットワーク接続します。
- ⑨ **USB 端子**:専用アプリケーションソフト GCT をインストールした PC と USB 接続します。
- ⑩ **RS-232C 端子**:RS-232C コマンドを入出力します。
- ⑪ **Reset ボタン**:工場出荷状態に初期化します。Reset ホールを 5 秒ほど長押しし、画面に「Reset to Default」と表示されたら離します。本機が自動的に再起動されて、初期化が完了します。

5 リモコン

ボタン	機能
POWER	本体の電源 ON/OFF
PROFILE	プロファイル選択 (詳細 7-4-3)
INFO	OSD>OPTIONS>INFO を表示する
CH A/B	PinP 有効時、子画面表示/非表示の切り替えをする
CH1~8	各チャンネルを選択します(CH5~8 使用しません)
MUTE	MUTE ON⇔OFF を実行します
BACK	前の画面に戻る
OK	決定する
▲▼◀▶	項目選択
EXIT	OSD を閉じます
MENU	・ OSD を表示する ・ 5 秒間押し続けることでリモコン操作をロックします。(詳細 7-4-2)
INPUT	入力信号を選択する (OTH は HDMI-3)
OUT	出力解像度を選択する (OTH は 2160P)
0-9	[SAVE]または[PROFILE]押下後、[0~9]のいずれかの番号を押下すると、PROFILE の保存・呼び出しを実行します。(詳細 7-4-3)
SHIFT,P,TL,TR,R	本機では使用しません
4 CORN	OSD> Anyplace > 2x2 を表示
WARP	OSD> Anyplace>3x3,5x3,9x5,17X9,Wall を表示
E.BLEND	OSD> Anyplace > Blend を表示
V.WALL	OSD> Video Wall を表示
PATTERN	押すごとに 6 種テストパターンを切り替え表示
ALL	全チャンネルに対し入出力解像度の設定変更や Info 画面表示の一斉操作をする。[ALL]押下後、[INPUT]or[OUT]or[INFO]を押下すると実行する。
SAVE	全ての出力先 (CH1~CH10) のプリセット表示を保存します。(詳細 7-4-3)
RST	OSD>Options>Reset を表示
OVLP	OSD>Video Wall>Overlap を表示



6 製品概要

UD100 シリーズは 4K 入出力に対応したエッジブレンドングプロセッサです。以下の I/O モジュールが UD101 には 1 枚、UD102 には 2 枚、UD103 には 3 枚、UD104 には 4 枚搭載されています。

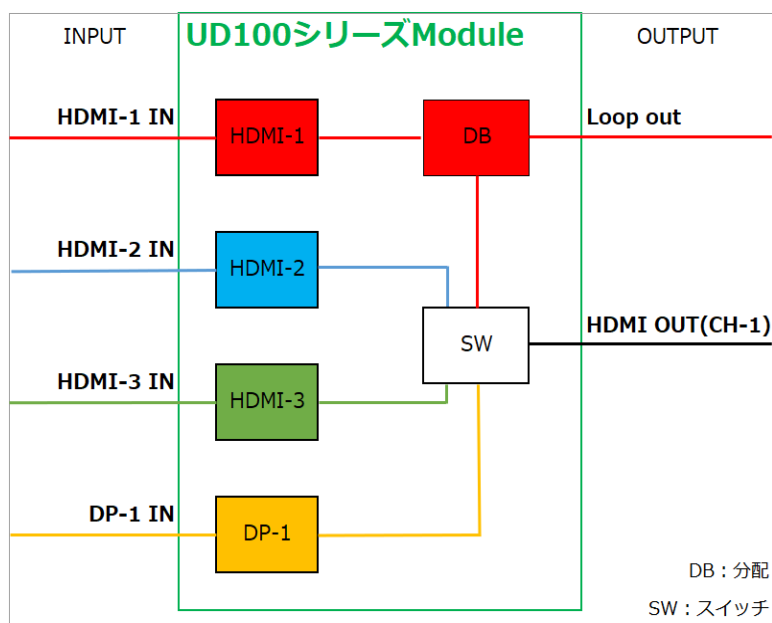

7 設定方法と接続手順

7-1 設定方法[リモコン|WEB GUI|専用ソフトウェア|RS-232C,TCP/IP]

各種設定は、リモコン・ネットワーク・RS-232C のいずれかの方法で行うことができます。

設定情報の保存や呼び出し方法は、**13-5-5[Profile]**をご参照ください。

7-1-1 [リモコン]

OSD（オンスクリーンディスプレイ）画面から行います。リモコンの Menu ボタンを押すと OSD 画面を表示します。本機から離れた場所でリモコン操作する場合、付属の 1.8m リモコン延長ケーブルをご使用ください。さらに離れた場所からリモコン操作をしたい場合、市販の 3.5mm ステレオミニケーブル（オス・メス）を流用することで、本機から最長 20m まで離れた場所からリモコン操作が可能です。

7-1-2 [専用ソフトウェア]

専用アプリケーションソフト GCT（GeoBox Control Tool）をインストールした Windows OS 搭載 PC と本機を USB（Type A⇔Type B）ケーブル、または LAN ケーブル（ストレート結線）で接続し、リモコン操作と同等の各種項目の設定、及び本機の再起動、ファームウェアのアップデート、プロファイルデータをパソコンに保存、呼び出しすることができます。詳細は、分冊「GCT 設定ガイド」をご覧ください。

7-1-3 [Web GUI]

PC と本機を LAN ケーブルで接続し、Web ブラウザーから制御を行います。本機のデフォルト IP は **192.168.0.100** です。(詳細 14)

7-1-4 [RS-232C, TCP/IP]

本機とホストを RS-232C ケーブルまたは LAN ケーブルで接続し、各種項目の設定が行えます。設定やコマンドの詳細は、別冊の各モデル「RS-232C 設定ガイド」をご参照ください。

7-2 接続手順

1. 接続する全ての機器の電源をオフにする。
2. ソース機器⇄本機を HDMI・DP ケーブル、表示機器⇄本機を HDMI ケーブルで接続する。
3. 本機に付属の電源アダプターを接続し、電源ボタンを押して電源をオンにする。
 - ※ 電源をオンにしてから本機の起動までに 20 秒ほど時間を要します。本機より先にソース機器が起動した場合、ソース機器が EDID を取得できず正しく動作しないことがありますのでご注意ください。
 - ※ 本機は電源を切る直前の設定情報（ラストメモリー）で起動します。
4. 表示機器、ソース機器の順に電源をオンにする。

7-3 基本設定の流れ

2 出力以上のモデルの場合は、出力チャンネルごとに操作を行う必要があります。リモコン操作をする際は、設定したい CH のボタンを押してから操作を始めます。

1. EDID の設定をする。(詳細 13-5-7)
2. 出力解像度の設定をする。(詳細 9-4)
3. 必要に応じて映像回転や反転の設定をする。(詳細 9-5)
4. 幾何学補正の設定をする。(詳細 12-1、12-2、12-3)
5. 画面構成の設定をする。(詳細 10-1)



OSD [Video Wall]> [Zoom]

表示機器の画面構成（ヨコの面数とタテの面数）を設定します。例えば、ヨコ 4 面、タテ 2 面の計 8 面の場合、Horizontal Zoom（ヨコの面数）を 4、Vertical Zoom（タテの面数）を 2 に設定します。

6. 表示エリアの設定をする。(詳細 10-2)

OSD [Video Wall]> [Pan]

4 の[Zoom]で分割した入力画像から表示したいエリアを指定する。

7. オーバーラップの設定をする。(詳細 10-3)
8. エッジブレンディングの設定をする。(詳細 12-4)
9. プロファイル（設定情報）の保存をする。(詳細 13-5-5)

※ 設定詳細は、分冊「エッジブレンディング設定ガイド」をご覧ください。

7-4 その他の設定

7-4-1 初期化（システムリセット）

リアパネルの RESET ピンホールスイッチを 5 秒間長押しすると、本機を工場出荷時の初期設定に戻すことができます。(Profile に保存した設定情報も初期化されます)

7-4-2 ボタン操作をロック

リモコンの MENU ボタンを 5 秒間押し続けるとリモコン操作をロックします。ロック中は POWER LED (UD101 の場合) または Select LED (UD102,UD103,UD104 の場合) が点滅します。ロック中にリモコンの MENU ボタンを 5 秒間押し続けるとロックを解除します。

7-4-3 プロファイルの保存と呼び出し

リモコンの Save ボタンを押下後、[0]~[9]のいずれかのボタンを押下すると、PROFILE の Index1~10 に全出力 CH の表示パターンが保存されます。リモコンの数字ボタンと PROFILE の Index 番号がリンクします。但し、リモコンの数字[0]は、PROFILE の 10 とリンクします。

リモコンの PROFILE ボタンを押下後、[0]~[9]のいずれかのボタンを押下すると、PROFILE の Index1~10 に保存した表示パターンを全出力 CH に対して一斉に呼び出すことができます。

8 [Picture] カラープロパティの調整

出力映像の画質設定を行います。出力先ごとに設定が可能です。

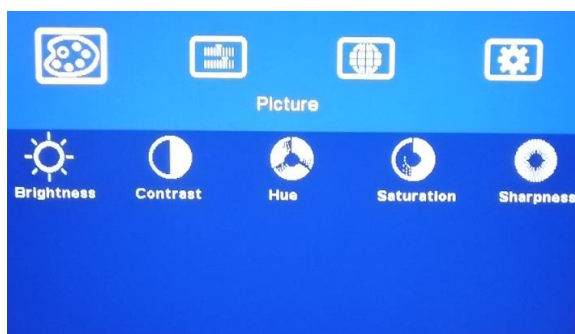

[Brightness]	明るさ
[Contrast]	コントラスト
[Hue]	色調 (※YUV 方式の映像入力時のみ操作可能)
[Saturation]	彩度 (※YUV 方式の映像入力時のみ操作可能)

[Sharpness] シャープネス

9 [Image Properties] イメージプロパティ設定

入力ソース・出力解像度の選択や表示方法の設定を行います。

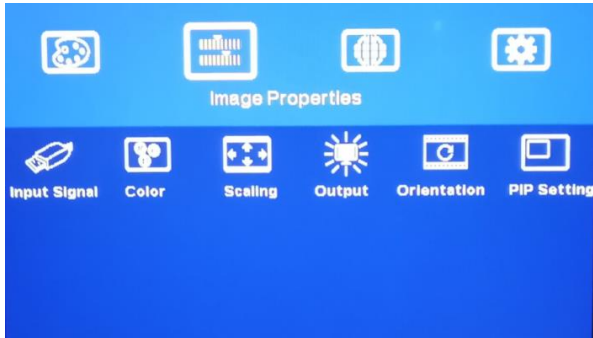

9-1 [Input Signal] 入力信号の切り替え

HDMI-1、HDMI-2、HDMI-3、DisplayPort-1 から入力信号を選択します。

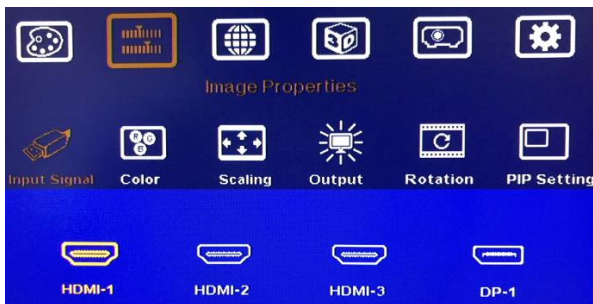

9-2 [Color] 色温度/RGB カラー設定

出力先ごとに色温度や RGB のパラメーターの設定を行います。



Preset Mode : [Neutral] 標準, [Reddish] 赤, [Bluish] 青のいずれかを選択

Custom : [Red]・[Green]・[Blue] のパラメーター (0~255) をそれぞれ個別設定可能

9-3 [Scaling] スケーリング

映像の表示アスペクト比を選択します。エッジブレンディングする場合は、必ず Full Screen に設定してください。

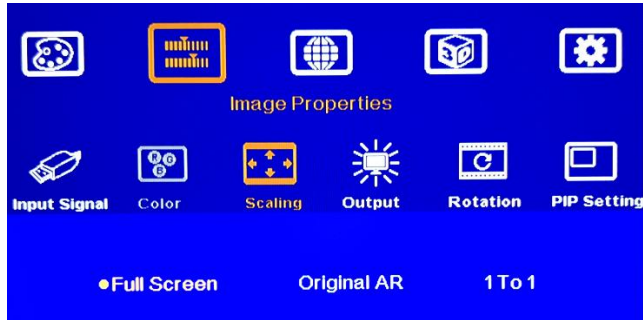

Full Screen : 全画面表示

Original AR : オリジナル映像ソースのアスペクト比を保ったまま表示

1 To 1 : 入出力解像度が同一の場合、出力画像に対して任意の範囲をマスク表示

【例】入カソースが 4:3 で GeoBox から 16:9 にて出力した場合

▼ソース映像(4:3)



▼Full Screen



▼Original AR



【例】入出力解像度が 3840×2160 でオーバーラップ値（詳細 10-3）の Left Edge を-576(3264-3840)、Top Edge を-1296(864-2160)に設定した場合

▼ソース映像



▼1 TO 1

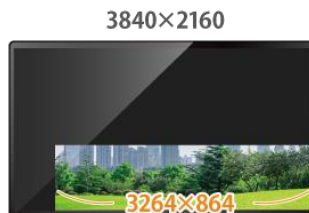

9-4 [Output Mode] 出力解像度の設定

出力先ごとに出力解像度の選択、Deep Color 設定、HDCP の出力モード設定を行います。

● 3840x2160	3840x2160@50	3840x2160@30
4096x2160	4096x2160@50	1920x1080
1920x1200	1280x720	1024x768
1280x800	1360x768	1280x1024
1400x1050	1600x1200	1920x1080@50
1920x1200@30	1920x1080@24	1920x1080@30
HDCP Output	Deep Color	

選択可能な出力解像度	リフレッシュレート
4096x2160	60Hz, 50Hz
3840x2160	60Hz, 50Hz, 30Hz
1920x1080	120Hz, 60Hz, 50Hz, 30Hz, 24Hz
1920x1200	60Hz, 30Hz
1280x720, 1024x768, 1280x800, 1360x768, 1280x1024, 1400x1050, 1600x1200, Customize	60Hz

※ 入力ソースが YUV 方式、色差信号が 4:2:0 や 4:2:2 の場合でも、本機からは RGB 4:4:4 固定で出力されます。

◆ Deep Color 出力設定



出力解像度の選択肢にある[Deep Color]を選択すると、Deep Color（色深度）の ON/OFF 設定が可能です。設定が OFF の場合は、色深度は各色 8bit で出力します。設定が ON の場合は、入力ソースの色深度が各色 10bit 入力時は、各色 10bit のまま出力します。

※ 但し、入出力解像度 3840x2160、4096x2160@50/60Hz (4:2:2)、(4:4:4) 各色 10bit には、対応していません。

◆HDCP 出力設定



出力解像度の選択肢にある[HDCP Output]を選択すると、HDCP 出力モードの設定が可能です。デフォルトの状態では HDCP Input Only が選択されています。

●HDCP Input Only：入力信号の HDCP 付加状況に合わせて出力を行います。

- ・入力信号 HDCP 無しの場合 → 出力信号 HDCP 無し
- ・入力信号 HDCP 有りの場合 → 出力信号 HDCP 有り

●HDCP Enable：常時 HDCP を付加して出力します。

- ・入力信号 HDCP 無しの場合 → 出力信号 HDCP 有り
- ・入力信号 HDCP 有りの場合 → 出力信号 HDCP 有り

※HDCP 無しのソースを入力した場合は、HDCP1.4 を付加して出力します。HDCP 有りの場合は、ソースの HDCP バージョンおよび出力解像度に合わせて HDCP1.4 または 2.2 にて出力します。

●HDCP Disable：常時 HDCP 無しで出力します。

- ・入力信号 HDCP 無しの場合 → 出力信号 HDCP 無し
- ・入力信号 HDCP 有りの場合 → 出力信号 HDCP 無し <映像・音声出力不可>

※HDCP 有りのコンテンツを入力する際に HDCP Disable モードを選択すると、映像・音声は出力されません。またこの場合は、入力端子によって本体筐体パネルの OUTPUT LED が点滅、もしくは INPUT LED が不定期に点滅します。

9-5 [Rotation] 映像回転・反転

出力先ごとに映像ソースの回転、反転（水平のみ、垂直のみ、水平+垂直）の設定が行えます。



9-6 [PIP Setting] マルチビュー設定

最大4つの映像信号を1画面に分割して表示するマルチビュー設定が行えます。1画面とは1つの出力先が対象となります。

- ※ 本機能を有効にした場合でも、複数の映像信号を複数のプロジェクターにまたいで分割表示できませんのでご注意ください。



9-6-1 [Display]

[Disable] マルチビュー設定が無効。(初期設定値)

[PIP] 2つの入力信号を親画面（メイン）、子画面（サブ）表示します。

[SBS] 2つの入力信号を画面の左右に表示します。

[Top/Bottom] 2つの入力信号を画面の上下に表示します。

[SBS2/1] 2つの入力信号を左右に2/3と1/3ずつ表示します。

[POP3] 3つの入力信号を左1/2、右上1/4、右下1/4ずつ表示します。

[POP4] 3つの入力信号を上1/2、左下1/4、右下1/4ずつ表示します。

[3X SBS] 3つの入力信号を左1/3、中1/3、右1/3ずつ表示します。真ん中のウインドウサイズを調整することができます。（詳細 9-6-2）

[3X T/B] 3つの入力信号を上1/3、中1/3、下1/3ずつ表示します。

[4X Split] 4つの入力信号を左上1/4、右上1/4、左下1/4、右下1/4ずつ表示します。

[4X T/B] 4つの入力信号を上2/3、左下・中下・右下を各1/9ずつ表示します。

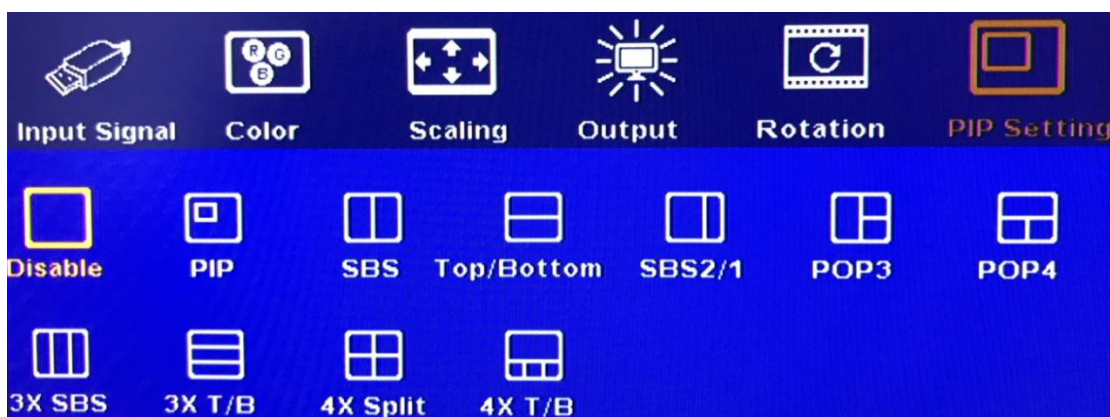

9-6-2 [Size]

[PIP] PIPサブ画面のサイズを0～100の範囲で1段階ずつ設定します。メモリの0の状態は、選択している出力解像度に対して1/6のサイズを指します。横幅の上限値は1920、縦幅の上限値は2160です。設定できるメモリの上限目安は出力解像度によって変わります。詳しくは次頁の例を参照して下さい。

※3840x2160以上の出力解像度を選択した場合は、上限値が900になります。

サイズは最小320x180（設定値0）、最大1920x1200（設定値100）です。

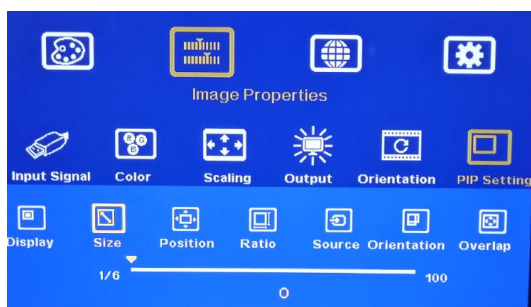

【例】出力解像度 1920x1080 の場合

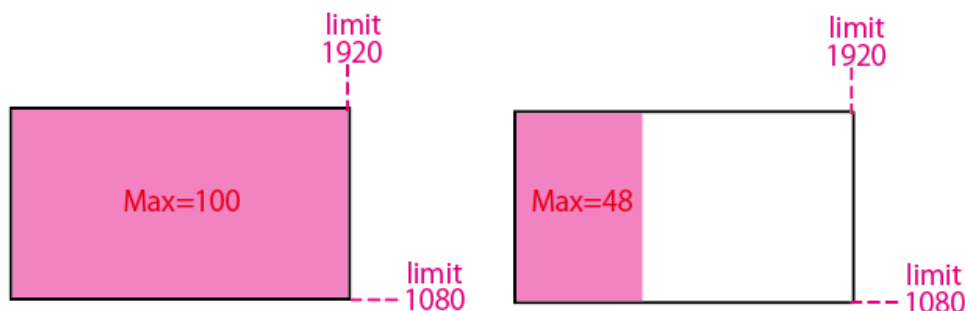

PIP 画面の最小サイズ = 出力解像度の 1/6 のため、本例での PIP size=0 は 320x180 です。

PIP 画面を回転させずそのまま横向きで表示する場合は、横幅上限値「1920」に達する画面フル表示の状態が最大となり、サイズは最小 0～最大 100 の間で設定可能です。

一方、PIP 画面を 90°または 270°回転させる場合は、縦幅上限値「1080」を基準にして、PIP size=0 の横幅を使って計算します。（仕様上の上限は 2160 ですが、本例では出力解像度が下回るため上限は 1080 です。）

計算式 ⇒ (縦幅上限値 - 横幅最小値) ÷ (入力解像度横幅 - 横幅最小値)

$$(1080 - 320) \div (1920 - 320) = 47.5\%$$

よって、サイズは最小 0～最大 48 の間で設定することが可能です。

【例】出力解像度 3840x2160 の場合

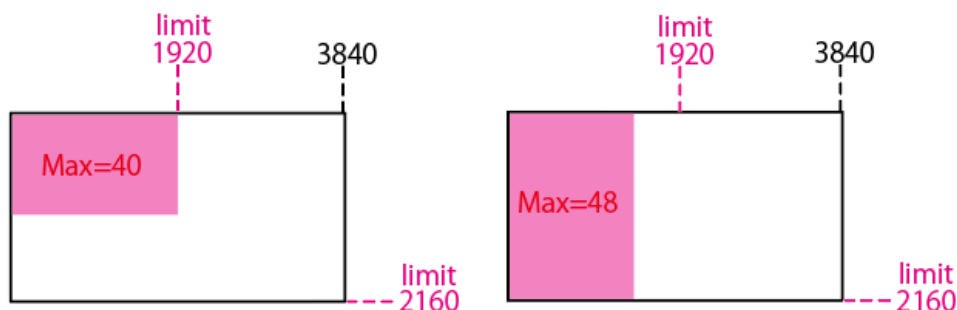

PIP 子画面の最小サイズは出力解像度の 1/6 のため、PIP size=0 の場合は 640x360 です。

横向き表示の場合、横幅上限値「1920」を基準にして、PIP size=0 の横幅を使って計算します。

計算式 ⇒ (横幅上限値 - 横幅最小値) ÷ (入力解像度横幅 - 横幅最小値)

$$(1920 - 640) \div (3840 - 640) = 40\%$$

よって、サイズは最小 0～最大 40 の間で設定することが可能です。

一方、縦回転表示の場合は、縦幅上限値「2160」を基準にして算出します。

計算式 ⇒ (縦幅上限値 - 横幅最小値) ÷ (入力解像度横幅 - 横幅最小値)

$$(2160 - 640) \div (3840 - 640) = 47.5\%$$

よって、サイズは最小 0～最大 48 の間で設定することが可能です。

[3X SBS] 真ん中のウインドウサイズを 0～100 の範囲で 1 段階ずつ設定します。メモリの 0 の状態は選択している出力解像度に対して 1/6 のサイズ、メモリの 100 の状態は選択している出力解像度に対して 5/6 のサイズを指します。

9-6-3 [Position]

サブ画面の位置を設定します。

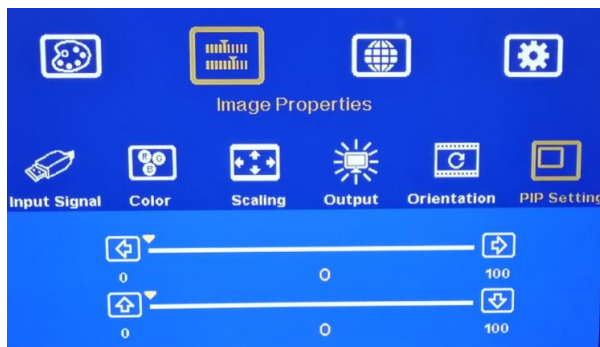

9-6-4 [Ratio]

サブ画面の表示アスペクト比を選択します。

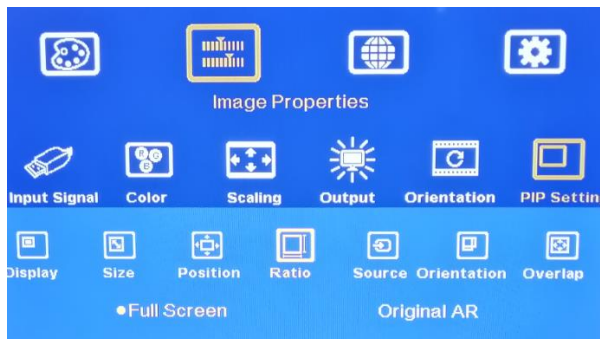

[Full Screen] 全画面表示

[Original AR] オリジナル映像ソースのアスペクト比を保持したまま表示

▼フル表示



▼フル表示+OriginalAR



▼Original AR

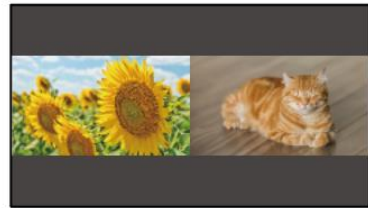

※メイン画面のアスペクト比は[9-3]のスケール設定から変更して下さい。

9-6-5 [Source]

サブ画面の入力信号を選択します。



9-6-6 [Rotation]

サブ画面の回転・反転（水平、垂直、水平+垂直）設定をします。

※ 但し、[4X Split] [4X T/B]の4画面分割設定時は、映像反転・回転の設定不可。

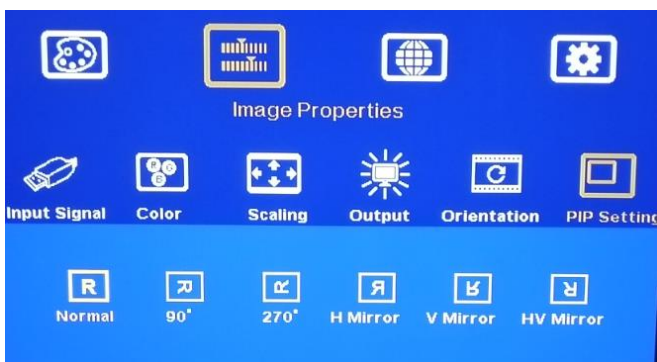

9-6-7 [Overlap]

サブ画面のオーバーラップ設定をします。サブ画面の映像のズームや形状変更を行うことが可能です。

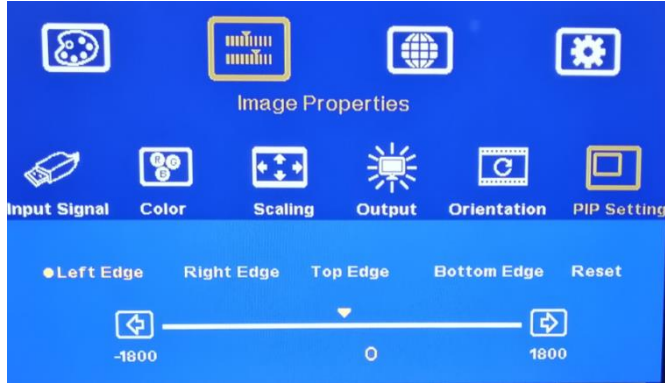

■SBS(Side By Side)オーバーラップ例

▼メイン映像



▼サブ映像



▼SBS オリジナル状態



【例 1】上下左右それぞれプラスの値を入力した場合

⇒ プラス値を設定した方向にサブ映像が圧縮されます。映像が移動したことによって非表示になった部分のカラーは黒色または青色に設定できます。(詳細 13-4-4)

▼TOP +

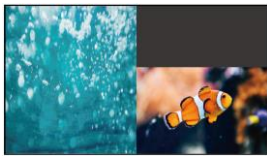

▼BOTTOM +

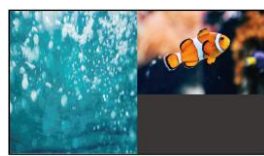

▼LEFT +

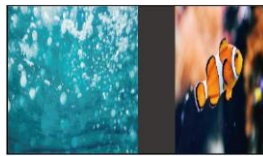

▼RIGHT +



【例 2】上下左右それぞれマイナスの値を入力した場合

⇒ マイナス値を設定した方向にサブ映像が引き伸ばされます。

▼TOP -

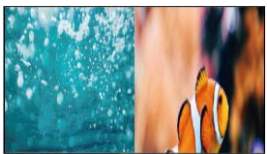

▼BOTTOM -



▼LEFT -

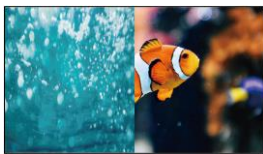

▼RIGHT -



1 0 [Video Wall] ビデオウォール設定

1つの映像コンテンツを複数の表示機器にまたいで表示ができる機能です。

CH毎に最大ヨコ15面、タテ15面に分割設定が可能で、分割した任意のエリアを表示できます。

1 0-1 [Zoom] ズーム

[Zoom]では、入力画像をヨコ・タテ任意の数に分割する設定を行います。



【例】1つの映像をヨコ3×タテ3の9面ビデオウォールで映す場合のZoom設定

⇒ ビデオウォールを構成する全ての出力CHに対して、Horizontal Zoom（水平）を3、Vertical Zoom（垂直）を3に設定します。

オリジナル映像コンテンツ



Zoom 前 : 全ての面に拡大前の映像表示



Zoom 後 : H3 x V3 サイズに拡大された映像表示

※次頁のPan設定前のため左上の部分が表示される



1 0 - 2 [Pan] 表示エリアの指定

[Pan]では、10-1 [Zoom]で拡大分割した入力映像から表示したいエリアを指定します。



【例】1つの映像をヨコ3× タテ3の9面ビデオウォールで映す場合のPan設定

⇒ 出力CHごとに映したい映像エリアに合わせてPanの値を設定します。例えば9面ビデオウォールの中心に配置されるディスプレイは水平方向2列目の上から2行目の位置にあるため、Horizontal Pan（水平）=2、Vertical Pan（垂直）=2に設定し、以下図の黄色ハイライト部の拡大分割映像を表示します。

オリジナル映像コンテンツ



Pan 設定後：9面それぞれにH3 x V3サイズに拡大された映像のうち、任意の部分を指定して映像表示

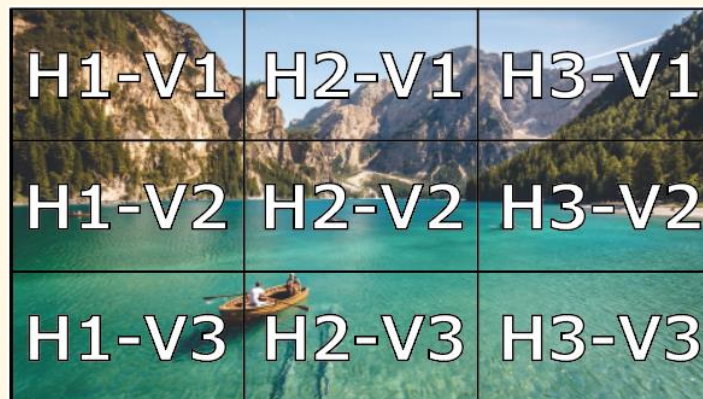

1 0-3 [Overlap] オーバーラップ° (拡大・縮小・移動)

Left・Right・Top・Bottom の四辺に対して±1800 ピクセルの補正が可能です。複数のプロジェクターでマルチ投写する場合、エッジブレンディングの重なり部分のコンテンツ生成が可能です。オーバーラップ値はプラスの値を入れると内側へ、マイナスの値を入れると外側へ映像が移動します。

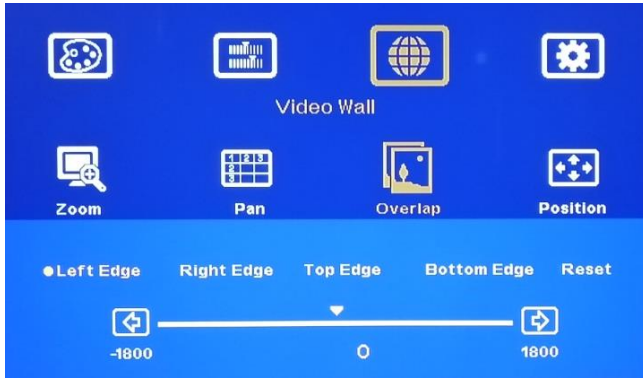

■ オーバーラップ設定イメージ

オーバーラップ値はプラスの値を入れると内側へ、マイナスの値を入れると外側へ映像が移動します。映像が移動したことによって非表示になった部分のカラーは黒色または青色に設定できます。(詳細 **13-4-4**)

無設定の状態

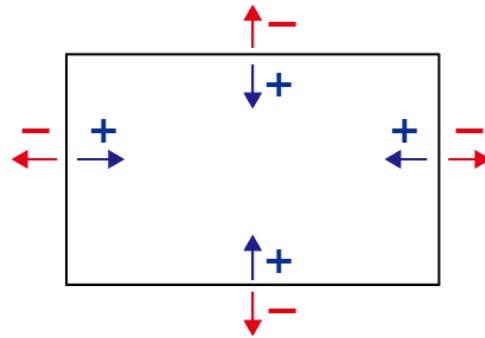

縮小表示

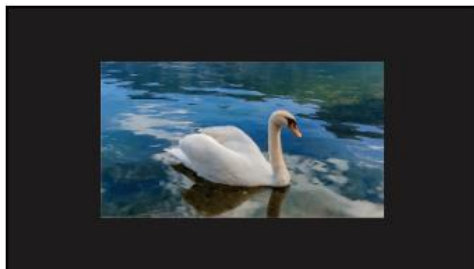

拡大表示



10-4 [Position] ポジション

リモコンのカーソルキー（▲▼◀▶）を押しながら直感的に画像の移動が行えます。

出力先ごとに 10-3[Overlap]の設定値とリンクします。

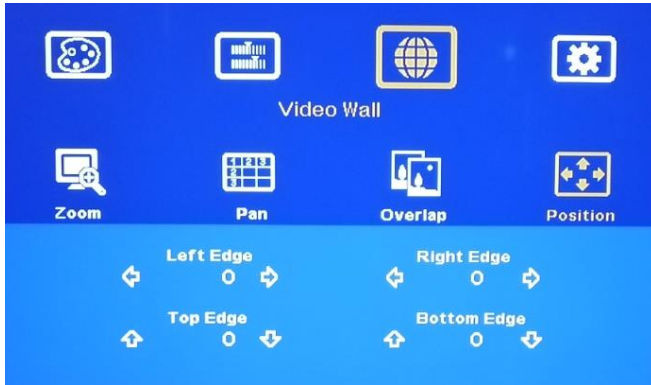

■ポジション移動イメージ

映像のアスペクト比を保ったまま映像を上下左右に移動します。映像が移動したことによって非表示になった部分のカラーは黒色または青色に設定できます。(詳細 **13-4-4**)

無設定の状態



左カーソルキーを押して左方向に移動させた場合



右・上カーソルキーを押して右上方向に移動させた場合

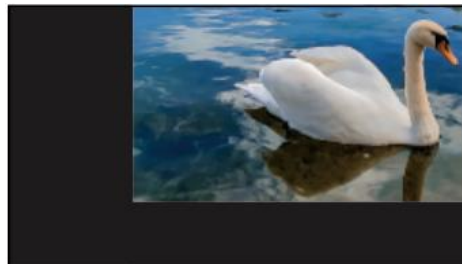

1 1 [3D Properties] 3D フォーマット

2023年1月現在、3D フォーマット機能はサポートしていません。2D 入出力時は、初期設定値のまま、使用してください。

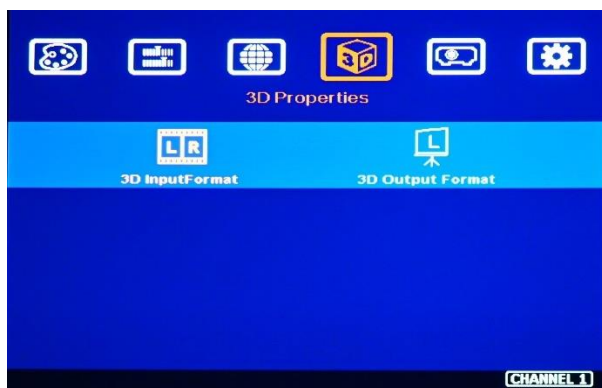

1 1 - 1 [3D Input Format]

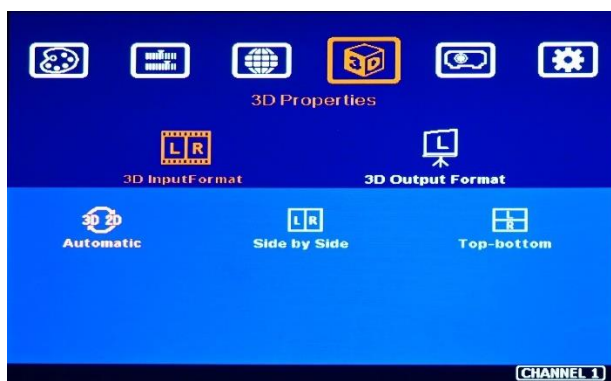

1 1 - 2 [3D Output Format]

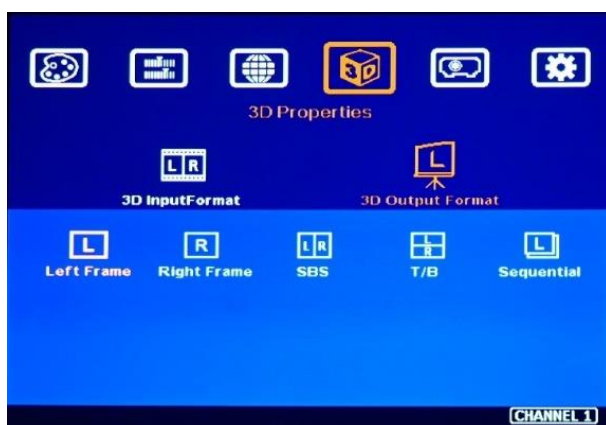

1 2 [Anyplace] 幾何学補正 | エッジブレンディング

投写エリアに幾何学補正の起点となるポイントを表示させ補正することができます。いずれかのポイントを選択後リモコンの▲▼◀▶ボタンを押すと、選択したポイントを起点として、▲▼◀▶を押した方向に幾何学補正がリアルタイムに実行されます。また、オーバーラップエリアのエッジブレンディング（光量調整）の調整が可能です。

1 2-1 [2x2]ポイント補正

四隅の各ポイントから左右上下それぞれ±600ピクセルの範囲で1ピクセルごとに幾何学補正が行えます。
[2x2]のポイント補正は、アスペクトが保たれます。



1 2-2 [3x3][5x3][9x5][17x9] [微調整]ポイント・リニアリティ補正

[3x3][5x3][9x5][17x9]は、[2x2]の補正值を起点として、さらに各ポイントから左右上下それぞれ±600ピクセルの範囲で1ピクセルごとに幾何学補正が行えます。
[3x3][5x3][9x5][17x9]は、ポイントを起点とするポイント補正と直線的に調整するリニアリティ補正が行えます。リニアリティ補正は、▲ ◀を選択し水平・垂直方向に制御することができます。**幾何学補正は、補正ポイント数が最少の[2x2]→[3x3]→[5x3]→[9x5]→[17x9]の順番に補正してください。補正ポイントの多い数から少ない数に戻すと、補正ポイントの多い数で実行した補正值はリセットされますのでご注意ください。**但し、[2x2]に戻った場合のみ[2x2]で設定した補正值は保持します。

[17x9]アイコンの右側にある[微調整]は、[2x2]～[17x9]の補正值を起点として、各ポイント（最大100ポイント）から0.25～12.5ピクセルの範囲で微調整が可能です。微調整のポイント数は、下表の通り出力解像度に応じて異なります。

主な出力解像度	微調整ポイント数
1920x1200	120x75
1920x1080	120x68
1280x800	80x50
1024x768	64x48

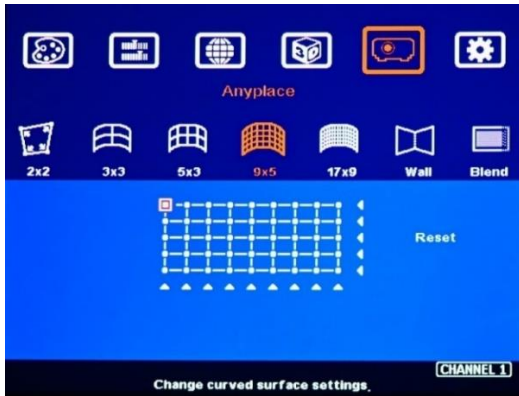

1 2-3 [Wall] コーナー補正

プロジェクター1台で隅角部や屏風などに合わせて投写したい場合に有効な補正機能です。

※コーナー補正が有効の場合は、[2x2][3x3][5x3][9x5][17x9]のポイント補正値は無効になります。

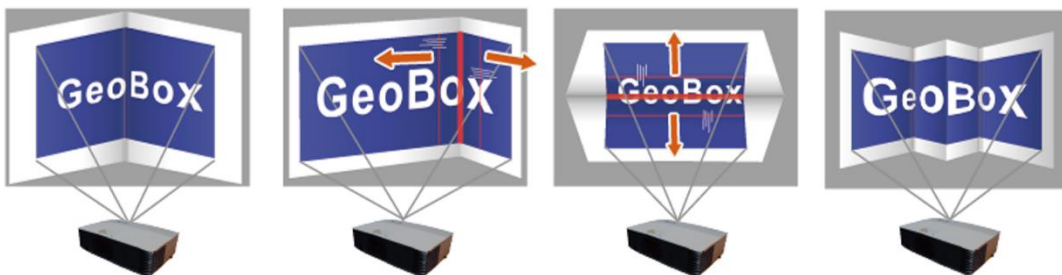
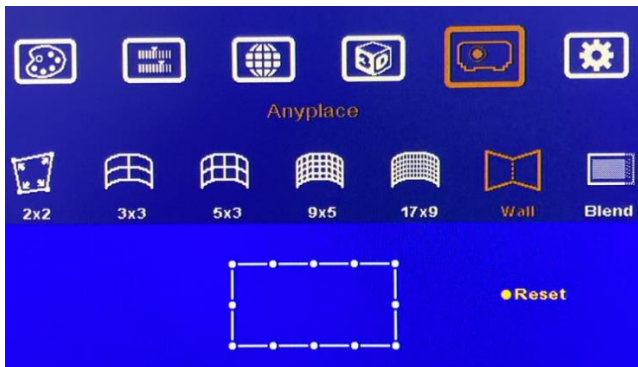

1 2-4 [Blend] エッジブレンディング

エッジブレンディングの詳細設定は、分冊「エッジブレンディング設定ガイド」をご覧ください。

1 2-4-1 [Edge]

左右上下の各エッジに対するの光量を調整します。



左右の各エッジ 50～1920、上下の各エッジ 50～1200 の範囲を 1 ピクセル単位で設定できます。但し、上下のエッジ合算値が最大 2160 ピクセルの制限があります。例えば、上エッジを 1200 と設定した場合、下エッジは 0～960 の範囲での設定となります。

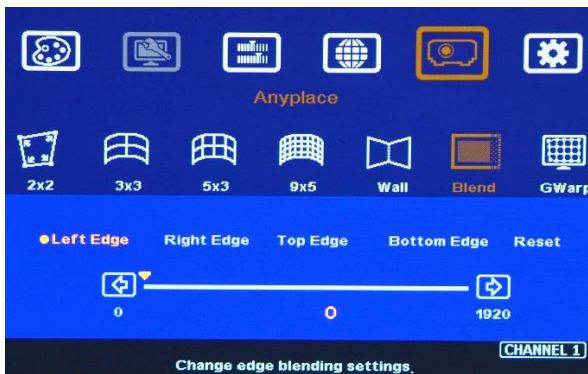

1 2-4-2 [Shift]

幾何学補正後の投写エリアを起点として、-100～500 の範囲を 1 ピクセル単位でマスク設定することができます。



1 2-4-3 [Gamma]

エッジブレンディング領域のガンマを R・G・B 個別に補正することができます。



1 2-4-4 [Offset]

オーバーラップエリア (2 台プロジェクターの投写が重なりブラックが薄くなるエリア) に合わせて、非オーバーラップエリアのブラックレベルを調整できます。



1 2-4-5 [Corner]

ブラックレベル調整値が反映されるノントランジションエリアの範囲を変更できます。



1 2-4-6 [Color]

プロジェクターごとに異なるカラーバランスを調整できる機能です。ゲイン、オフセットのRGB個々で調整することで、ホワイトバランスやカラーコレクションの調整ができます。



1 2-4-7 [Mask]

幾何学補正前の投写エリアを起点として、1ピクセル単位でマスキング設定することができます。マスク可能な範囲は、出力解像度によって異なります。4K出力の場合は±1800ピクセル、4K以外の出力の場合は、±900ピクセルの範囲となります。

※ 4K出力の場合は、サイズは2分の1の値で表示します。



1 2-4-8 [Grid]

グリッドパターンのクロスハッチのグリッドサイズを8~120ピクセルの範囲で変更し使用できます。



1 3 [Options] オプション設定

1 3-1 [Information] ステータス確認

入力解像度、出力解像度、モデル名、ファームウェア、MCU のバージョンを確認できます。

HDMI-1 Input Mode	3840x2160 134kHz/60Hz (YUV420/8)	Model Name	UD101
		Firmware MCU	101U1B10 101M210930
Output Mode	3840x2160 60Hz (RGB/8/Sync)		

[Input Mode] 選択中のソースの入力解像度、周波数、カラー形式・ビット数を表示します。

マルチビュー設定時は、2つのソース情報を表示します。

[Output Mode] 出力解像度、周波数、カラー形式・ビット数、フレームシンクの状態（詳細 13-5-4）を示します。

[Model Name] ユニットのモデル名を表示します。

[Firmware] ファームウェアのバージョンを表示します。

[MCU] MCU のバージョンを表示します。

1 3-2 [Language] 言語選択

OSD の言語を英語、中国語から選択できます。

1 3-3 [Reset] リセット

設定をリセットします。

[Reset All] 本機をリセットします。※但し、[Profile] で設定した情報は残ります。

[Video Wall] ビデオウォール設定値のみリセットします。

1 3-4 [Accessibility] メニューアウト、無信号時の設定

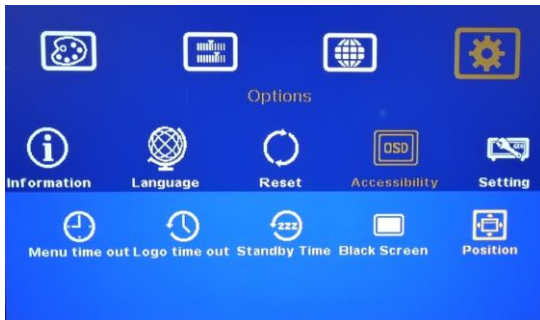

1 3-4-1 [Menu Time out]

OSD メニュー表示タイムアウト設定です。設定した時間 OSD 操作が行われないと OSD メニューは消えます。(設定範囲 5~60 秒) [Off]設定時は、OSD メニューが表示され続けます。

1 3-4-2 [Logo Time Out]

本機の起動時に表示される GeoBox ロゴ表示のタイムアウト設定をします。(設定範囲 5~60 秒) 設定した時間が経過するまでロゴが表示され、設定を OFF にすることで非表示にすることも可能です。

1 3-4-3 [Standby Time Out]

入力信号を検知しない状態が設定した時間続いた場合、自動的に出力信号を OFF にします。(設定範囲 5~120 秒)

1 3-4-4 [Black Screen]

出力信号 OFF 時のスクリーンの表示カラーを設定することができます。

[OFF] ブルースクリーン表示

[ON] ブラックスクリーン表示

1 3-4-5 [Position]

OSD メニューの表示位置を任意の場所へ移動させることができます。

リモコンのカーソルを押しながら水平垂直に各 0~100 の範囲で移動可能です。(初期位置の値は各 50)

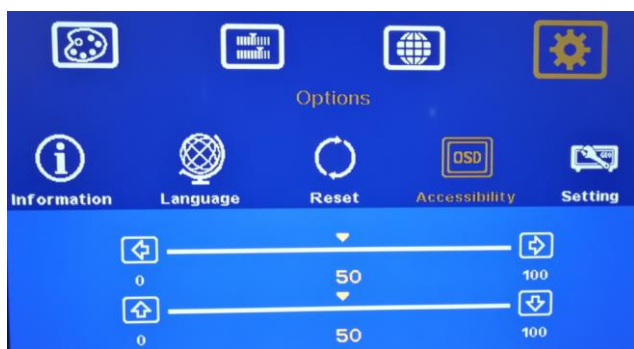

1 3-5 [Setting] 設定保存・呼出、RS-232C、EDID 設定

1 3-5-1 [Audio]

音声出力の設定を行います。

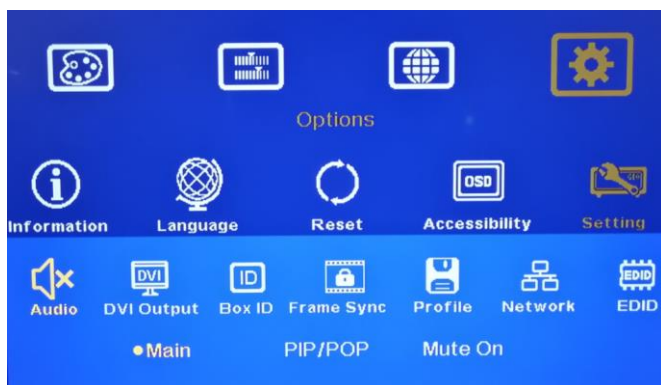

[Main] メイン画面に表示されている映像ソースの音声を出力します。

[PIP/POP] 9-6-1 項 [Display] の設定項目にて [Disable] 以外のモードを選択中、サブ画面に表示されている映像ソースの音声を出力します。[Disable] を選択中は、本項目を選択してもメイン音声は出力されません。

[Mute On] 音声出力が OFF になります。

1 3-5-2 [DVI Output]

出力信号を HDMI または DVI に設定することができます。

[OFF] 本機の HDMI 出力端子から HDMI 信号を出力します。

[ON] 出力解像度が 1920x1200 以下の場合のみ、本機の HDMI 出力端子から DVI 信号を出力します。

本設定時は、音声出力されません。DVI モニターに接続する場合に ON にして下さい。また、HDMI モニターへの接続時でも、モニターの仕様により信号が正常に受け取れず正しく表示ができない場合に、DVI モード ON を試すことで解決する場合があります。

1 3-5-3 [Box ID]

本機を複数台使用する際は、ID（0～99、初期設定値 0）を割り当てて端末を識別することができます。リモコンで操作する場合は、本機に ID1～9 を割り当て、リモコンのボタンを[8][5][ID 番号]と押すことで排他操作が可能になります。但し ID0 の端末は常にリモコンでの操作が可能です。例えば、リモコンのボタンを[8][5][1]と押すと ID1、及び ID0 の端末のみ操作することが可能になります。リモコンの排他操作は、本機の電源をオフ、または[8][5][0]を押すことで解除されます。

1 3-5-4 [Frame Sync]

本機にはフレームロック機能が内蔵しています。



[Normal] フレームロック機能が有効です。入出力遅延 2 フレームに固定し、入力信号と出力信号の間の信号同期を行います。

[Fast] フレームロック機能が有効です。入出力遅延 2～3 フレームの範囲で入力信号と出力信号の間の信号同期を行います。入力ソース切り替え時に出力 Vsync の変更を最小限に抑えることで、ビデオウォール設定時や入力ソースを切り替え時の反応が[Normal]に比べて、若干速くなります。

但し、製品仕様により 4K 出力時に限り、[Fast]を選択時でも上記[Normal]と同様な処理が実行されます。

[Disable] フレームロック機能が無効です。フレームロック機能の有効時に比べて、各種設定（ビデオウォール、リセット、入力ソースを切り替えなど）の反応が速くなりますので、設定の時短を図ることが可能です。

本設定が[Normal]または[Fast]であること、リフレッシュレートの入出力が下表の相関であることが、フレームシンク成立の必須条件となります。必須条件を満たしている場合は、Information の Output Mode(詳細 13-1)に「Sync」と表示されます。

リフレッシュレート	
入力	出力
30Hz	60Hz
60Hz	60Hz
59.94Hz	60Hz
50Hz	50Hz

30Hz	30Hz
60Hz	30Hz
59.94Hz	30Hz (ドロップフレーム)
24Hz	24Hz

1 3-5-5 [Profile]

プロファイル（設定情報）の保存と呼び出しができます。入力信号、画面構成、出力解像度、幾何学補正、ブレンディングなど設定したプロファイルを最大 10 個まで保存できます。表示パターンの保存と呼び出しができます。

[Save] 実行すると入力信号、画面構成、出力解像度、幾何学補正、ブレンディングなど設定したデータを最大 10 パターン保存できます。

[Load] 実行すると Save で保存したデータを読み出すことができます。リモコン、GCT（専用ソフトウェア）、RS-232C 経由でプロファイルの呼び出しが可能です。リモコンの場合は、リモコンの数字ボタンとプロファイルの Index 番号（Index 10 の場合のみリモコンの[0]）がリンクします。例えば Index1 のプロファイルを読み出す場合は、リモコンの[PROFILE] > [1]を順番に押下します。Index10 のプロファイルを読み出す場合は、リモコンの[PROFILE] > [0]を順番に押下します。

1 3-5-6 [Network]

RS-232 C または Ethernet 経由による外部制御ができます。CH1 からのみ設定が可能です。その他 CH の場合はグレースアウト表示となります。

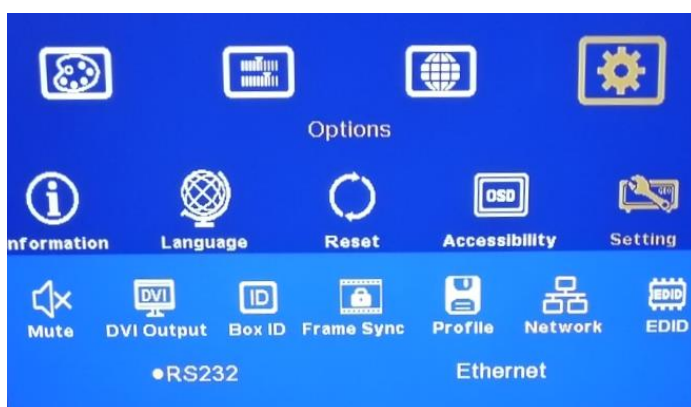

[RS232] 通信速度を 115200 または 9600 のいずれかより選択します。RS-232C 制御コマンドの詳細は、別冊の「RS-232C 設定ガイド」をご覧ください。

[Ethernet] DHCP IP または Static IP(固定 IP)のいずれかより選択し、設定を行います。本機の初期 IP アドレスは **192.168.0.100** です。

本機と PC を LAN ケーブル（ストレート結線）で接続し、同一セグメントの IP アドレスを設定することで、TCP/IP コマンド制御、専用アプリケーションソフト GCT からの制御、Web GUI（詳細 **14**）からの制御が可能です。RS-232C および TCP/IP 制御コマンドの詳細は、別冊の「RS-232C 設定ガイド」をご覧ください。GCT の詳しい使用方法については別冊の「GCT 設定ガイド」をご確認下さい。

1 3-5-7 [EDID]

ソース機器から任意の解像度を正しく出力できるようにするための設定です。Windows7 以降の OS を搭載した PC は、EDID 設定が必須です。Windows、Mac OS を搭載したソース機器及び、要・不要の判断が付かない機器からの出力の際は、EDID の設定を必ず行ってください。

[プリセット EDID]

予め登録されている EDID を選択できます。

● 3840x2160p60	3840x2160p30	1920x1080p60	1024x768p60
1280x720p60	1280x800p60	1920x1200p60	1920x2160p60
2560x1440p60	2560x1600p60	3840x1080p60	3840x2400p60
3840x2400p30	Customize		

[カスタマイズ EDID]

[Customize]を選択すると、水平 1024～4080 の範囲で 8 ピクセル刻み、垂直 720～3840 の範囲で 1 ピクセル刻みの設定ができます。リフレッシュレートは、全て 60Hz です。ソース機器の仕様に制限がある場合、設定した EDID が反映されないことがあります。その場合、ソース機器側の解像度設定で任意の解像度を選択してください。ソース機器から 4096x2160 で出力する場合は、いずれかのプリセット EDID を選択してください。EDID の仕様上、4096x2160 をプログラムすることはできませんが、各プリセット EDID には 4096x2160 を表示可能な映像フォーマット情報が含まれています。なお、7680x1200/60Hz や 7680x2160/30Hz などの解像度に関する設定の詳細は、分冊「GeoBox カスタム解像度入力 設定ガイド」をご覧ください。

1 4 Web GUI

本機と同一のセグメントの IP アドレスを設定した PC にて、Web ブラウザーに本機の IP アドレスを入力すると、以下 Web GUI にアクセスできます。

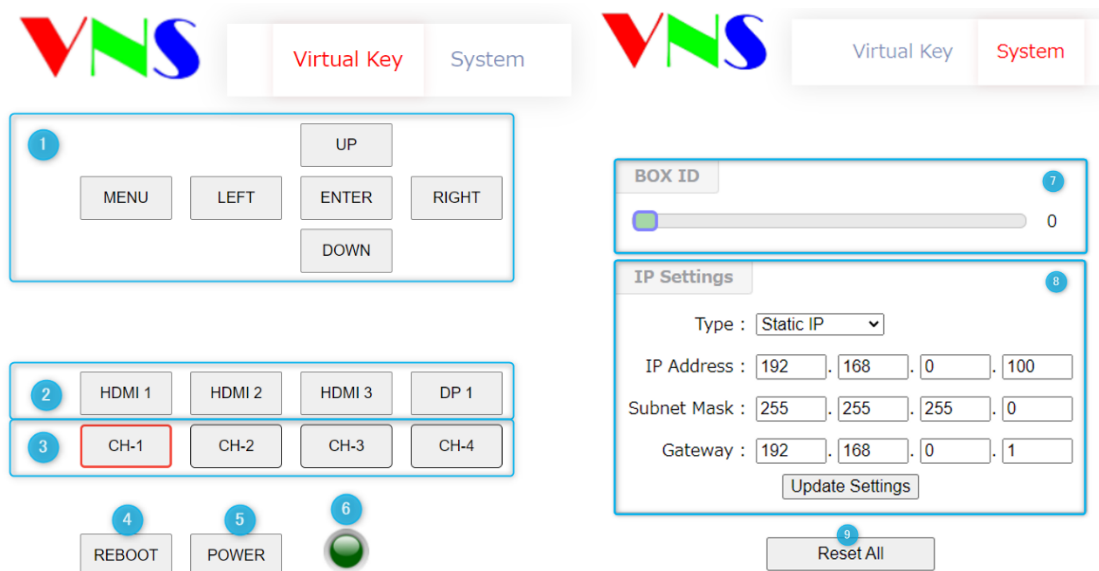

- ① バーチャルリモコン : WEB ブラウザーからリモコンと同様の操作ができます。「MENU」をクリックすると OSD が表示されます。「LEFT」「UP」「RIGHT」「DOWN」で項目選択し、「ENTER」をクリックすると決定します。
- ② 入力信号の切り替え : 3 系統の HDMI、1 系統の DisplayPort から入力信号を選択します。
- ③ 出力チャンネルの選択 : 各出力 CH を選択します。赤枠の CH は選択中である状態を示します。
- ④ REBOOT : クリックすると本機が再起動します。
- ⑤ POWER : 本機の電源 ON が状態でクリックすると本機の電源が OFF になります。この際、⑥の表示が緑色から赤色に変わります。本機の電源が OFF の状態からクリックすると本機の電源が ON になり、⑥の表示が赤色から緑色に変わります。
- ⑥ 電源ステータス : ⑤の操作に連動し、本機の電源が ON の状態では緑色、本機の電源が OFF の状態では赤色を示します。
- ⑦ BOX ID : BOX ID (0~99、初期設定値 0) の設定が可能です。
- ⑧ IP Settings : DHCP IP または Static IP(固定 IP)のいずれかより選択し、各種アドレスの設定が可能です。「Update Settings」をクリックすると設定値が更新されます。
- ⑨ Reset All : 本機をリセットします。※但し、 [Profile] で設定した情報は残ります。

1 5 ファームウェア更新方法

以下 2 種類の方法でファームウェア更新を行うことが可能です。

【方法 1】GeoBox USB Updater ツール（以下、GUU）を使用する

GUU は FW アップデート専用ソフトウェアです。安定したアップデート作業を行うことが可能なため、基本的にはこちらのソフトウェアの使用を推奨します。使用にあたり別途、接続用の USB ケーブル（USB Type-A ⇔ USB Type-B）をご用意下さい。

【方法 2】GCT を使用する

GCT は各種設定が可能な操作ソフトウェアです。ネットワークを使用したアップデートのため、稀に予期せぬ通信障害等により失敗する可能性があります。その場合は【1】の GUU にて再度お試しください。別途、ストレート結線の LAN ケーブルまたは接続用の USB ケーブル（USB Type-A ⇔ USB Type-B）をご用意下さい。

各ソフトウェアおよびファームウェアに関わるファイルは、以下 URL から入手できます。

https://jimgs.jp/support/downloads/driver_manual/geobox_series_driver.html

ファームウェア更新に関わるファイルは、Firmware（以下、FW）と MCU の 2 種類あります。FW と MCU を両方更新する場合は、MCU から先に更新を行います。

- ・ FW ファイル名の例 : FW_UD10x_10xU1B10_20211006.bin
- ・ MCU ファイル名の例 : MCU_UD10x_10xM210930_20210930.bin

上記ファイル名の太文字部分がバージョンを表し、以下の Information 画面（詳細 13-1）に表示されるバージョンとリンクします。

HDMI-1 Input Mode	3840x2160 134kHz/60Hz (YUV420/8)	Model Name	UD101
Output Mode	3840x2160 60Hz (RGB/8/Sync)	Firmware MCU	101U1B10 101M210930

※Profile データのバックアップ留意点※

アップデート後、工場出荷状態への初期化を行う必要があります。（アップデート時に自動的に初期化が実行される場合もあります）この初期化により Profile データを含むすべての設定が初期化されますので、事前に Profile データをバックアップすることを推奨します。専用ソフトウェア GCT を使用することで PC にバックアップデータの保存が可能です。詳しくはソフトウェアの設定ガイドをご参照下さい。

【方法 1】GUU を使ったファームウェアのアップデート手順

1. USB ケーブルを使い、PC と GeoBox を接続します。この時、GeoBox の電源は OFF にして下さい。
2. GeoBox 背面の Reset ホールを細いピン等で押しながら GeoBox の電源スイッチを ON にします。
フロントパネルの Power LED が緑色で点滅したら、ピンを放します。この時、IN と OUT はいずれも検知されず、接続したモニターには何も表示されません。
3. PC で GUU を起動し、「MCU」にチェックを入れて「Connect」をクリックします。



4. Connect の下にある「…」をクリックし、MCU ファイル（例：
MCU_UD10x_10xM210930_20210930.bin）を選択し「Start」をクリックすると MCU の更新が始まります。

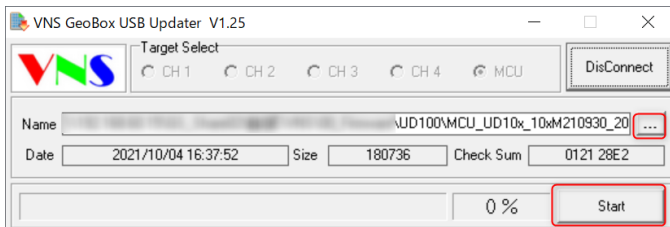

5. 更新が完了すると、「Process Done!!」のポップアップメッセージが出現しますので、OK をクリックして閉じます。

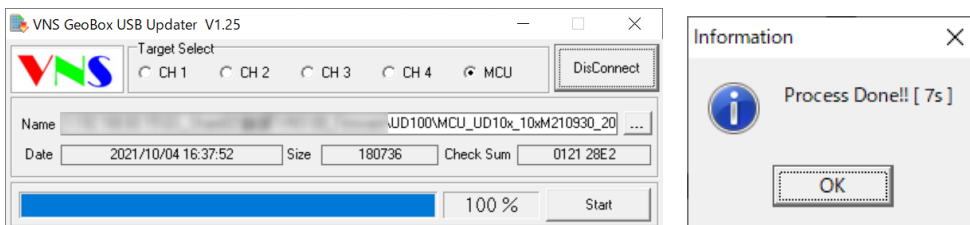

6. 一度「DisConnect」をクリックして接続を解除してから、「CH1」にチェックを入れた後、再度「Connect」で接続し直します。
7. 先ほどと同様に、Connect の下にある「…」をクリックし、FW ファイル（例：

FW_UD10x_10xUB10_20211006.bin) を選択し 「Start」 クリックすると FW の更新が始まります。FW の更新は出力数が多いモデルほど時間がかかります。

※更新中、90%付近でシステム認証のため時間がかかり停止しているように見ることがありますが、更新は進行しているため電源を落としたり、USB ケーブルを抜いたりしないよう留意して下さい。万が一、更新が上手くいかなかった場合、弊社ホームページのサポート窓口よりお問合せ下さい。

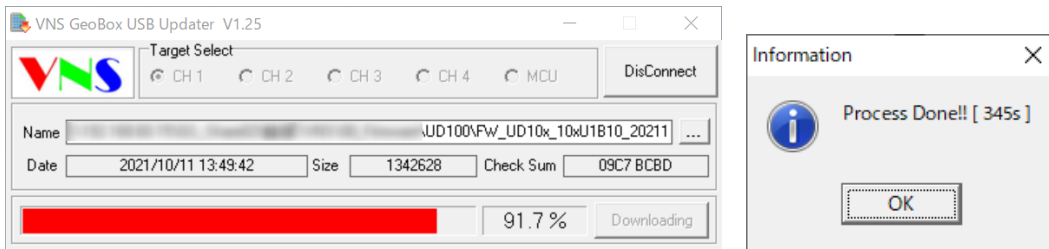

8. 更新が完了すると、「Process Done!!」のポップアップメッセージが出現しますので、OK をクリックして閉じ、「Disconnect」をクリックして接続を解除します。

9. GeoBox のスイッチを OFF にし再び ON にします。確認のため入カソースとモニターも接続して下さい。更新が成功していれば、フロントパネルのボタンは緑色に点灯し、映像が正常に表示されます。

また、リモコン上部の INFO ボタンを押下または OSD メニューから Options>Information を選択し、インフォメーション表示右下の「Firmware」「MCU」情報が書き換わっているか確認します。

10. 最後に GeoBox を工場出荷状態に初期化します。背面の Reset ホールを 5 秒ほど長押しし、画面に「Reset to Default」と表示されたら離します。本機が自動的に再起動されて、初期化が完了します。

【方法 2】GCT を使ったファームウェアのアップデート手順

詳細手順については、以下 GCT の設定ガイドをご参照下さい。

https://www.jmgs.jp/download/vns/GCT_guide.pdf

1 6 仕様

1 6 - 1 製品仕様

型番		UD101	UD102	UD103	UD104
入力 端子	HDMI2.0b	3	6	9	12
	DisplayPort1.4	1	2	3	4
	電源ジャック	1	1	1	1
出力 端子	HDMI2.0 ※1	1	2	3	4
	HDMI2.0b(ループアウト出力) ※2	1	2	3	4
制御端子		RS-232C×1、3.5mm IR×1、RJ-45×1、USB-B x1			
HDCP		入出力 : HDCP 1.4/2.2 (HDMI)、入力 : HDCP1.3 (Display Port)			
動作環境温度/保管環境温度		0~40℃/-20~60℃			
動作環境湿度/保管環境湿度		10~90% (結露なきこと)			
最大 解像度	入力	HDMI	7680x2160@30Hz、7680x1200@60Hz、4096x2160@60Hz		
		DisplayPort	7680x4320@30Hz		
	出力	4096x2160@60Hz (18 種類の表示解像度から選択可)			
色深度 (各色) ※4		8bit、10bit			
入出力 遅延		2 フレーム (60Hz の場合 33ms)			
電源アダプター最大消費電力		入力 : AC100V~240V / 出力 : DC12V、3.3A / 40W (UD101、UD102) 入力 : AC100V~240V / 出力 : DC12V、5A / 60W (UD103、UD104)			
本体最大消費電力		DC12V、1.1A 13.2W	DC12V、2.1A 25.2W	DC12V、3.1A 37.2W	DC12V、4.1A 49.2W
認証		CE、FCC、RoHS			
外形寸法(mm) 幅 x 高さ x 奥行	突起物含まず	303 x 40 x 156	440 x 58 x 190		
	突起物含む	303 x 52 x 167	440 x 69 x 201		
重量		1.2kg	2.5kg	2.7kg	2.9kg
対応ラックマウントキット		G404300L0010	G404802MS010		
製品保証期間		2 年			

(2023 年 1 月現在)

※1 HDMI や DisplayPort 入力信号にエンベデッドされた音声は、HDMI 出力端子ごとにエンベデッドされ出力します。

※2 HDMI ループアウト端子は、HDMI 端子に入力したソースをパススルー出力します。HDMI-1,4,7,10 入力端子のみと連動します。

※3 7680x2160/30Hz、7680x1200/60Hz、7680x4320/30Hz 出力可能な機器が必要です。

※4 入出力解像度 4K@50/60Hz (4:2:2)、(4:4:4) 各色 10bit には、対応していません。

1 6 - 2 製品外観（機器寸法図）

▼UD101

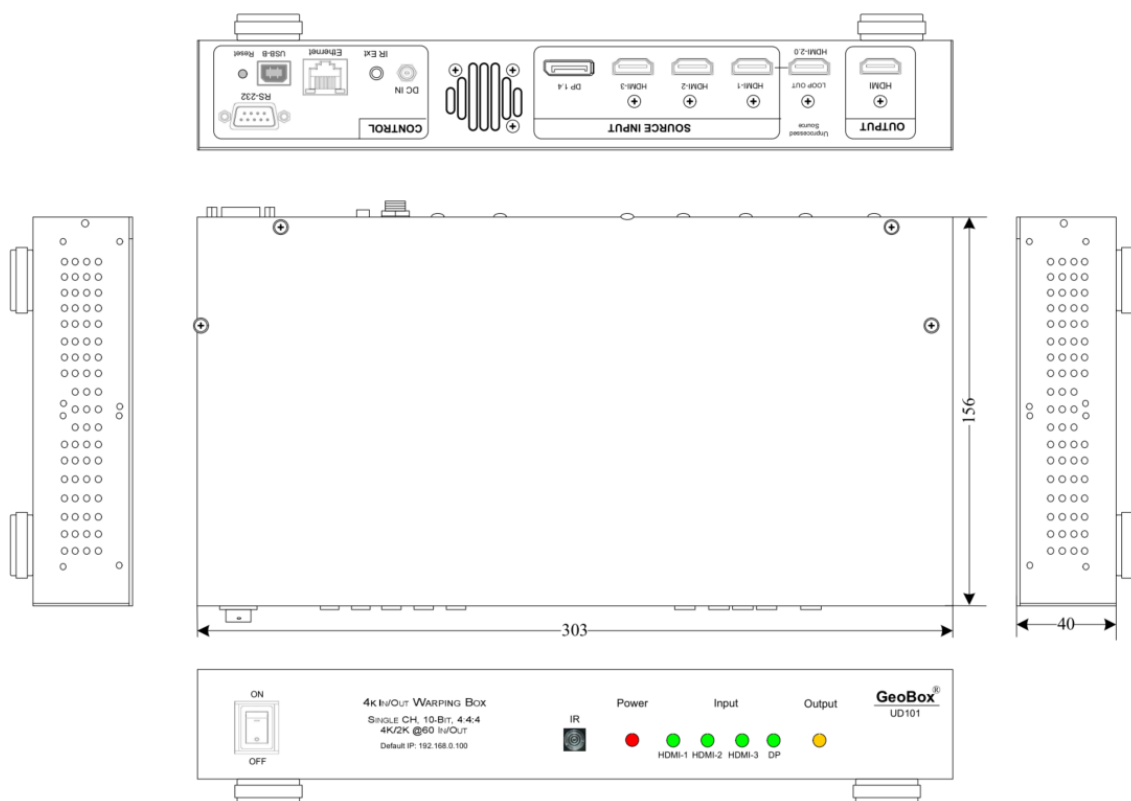

▼UD102

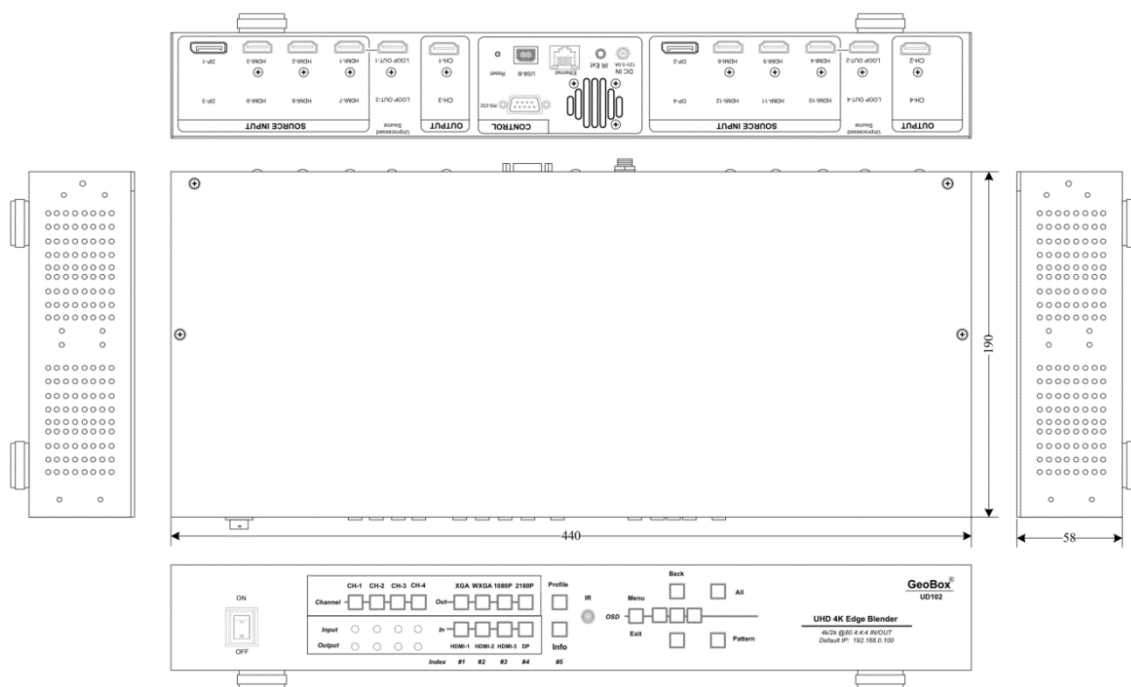

▼UD103

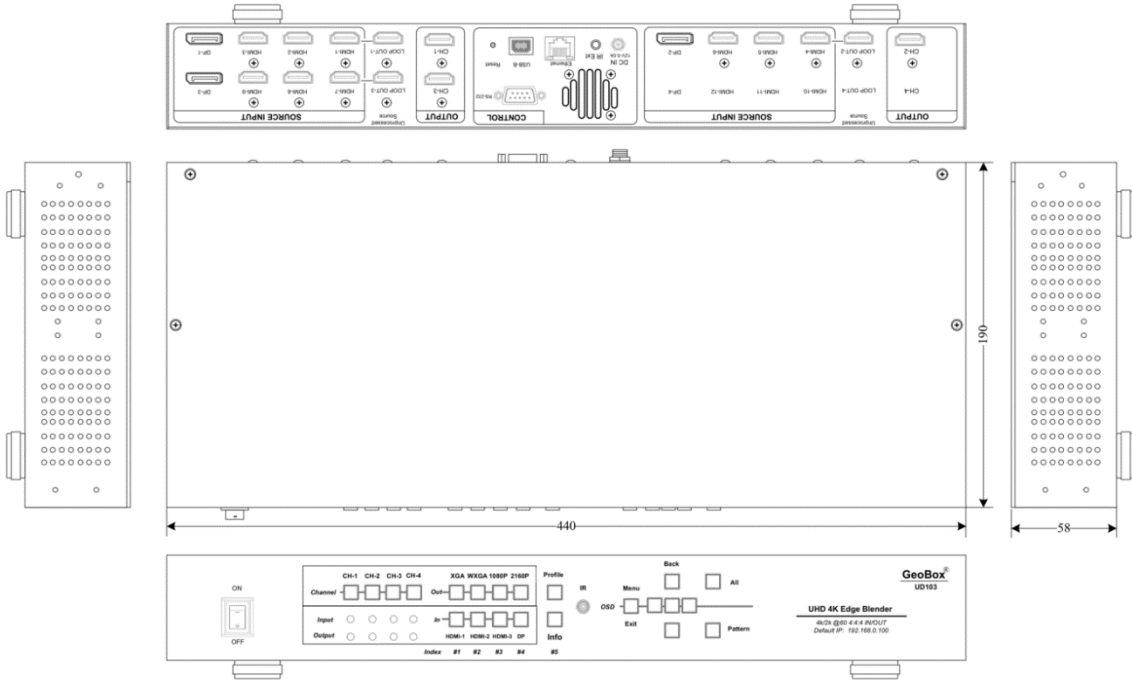

▼UD104

